



Assistance personnalisée aux entreprises

- Assistance méthodologique
- Outils de communication
- Forums d'information aux salariés
- Outils d'enquête de mobilité, cartographie
- Plan de mesures,
- Panneaux de stationnement de covoiturage
- Aide financière aux études
- Appel à projet vélos
- Prime au transfert modal



Avantages tarifaires salariés

- **Pass Tan**
- **Abonnement Bicloo**
- **Tarifs location Ville à vélo**
- **Subvention vélo à assistance électrique**



Animation au réseau des entreprises

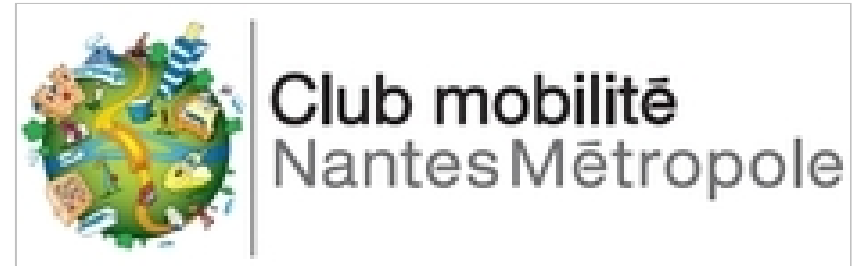

➤ Cours de vélo urbain



➤ Extranet



Répartition des plans par taille d'entreprise

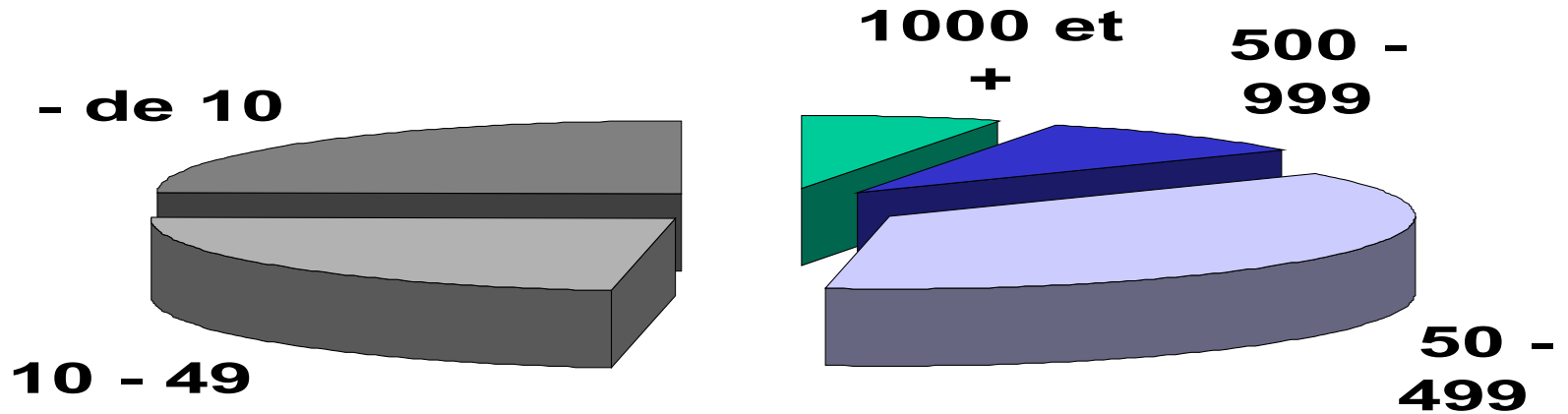

Répartition des salariés bénéficiaires par taille d'entreprise

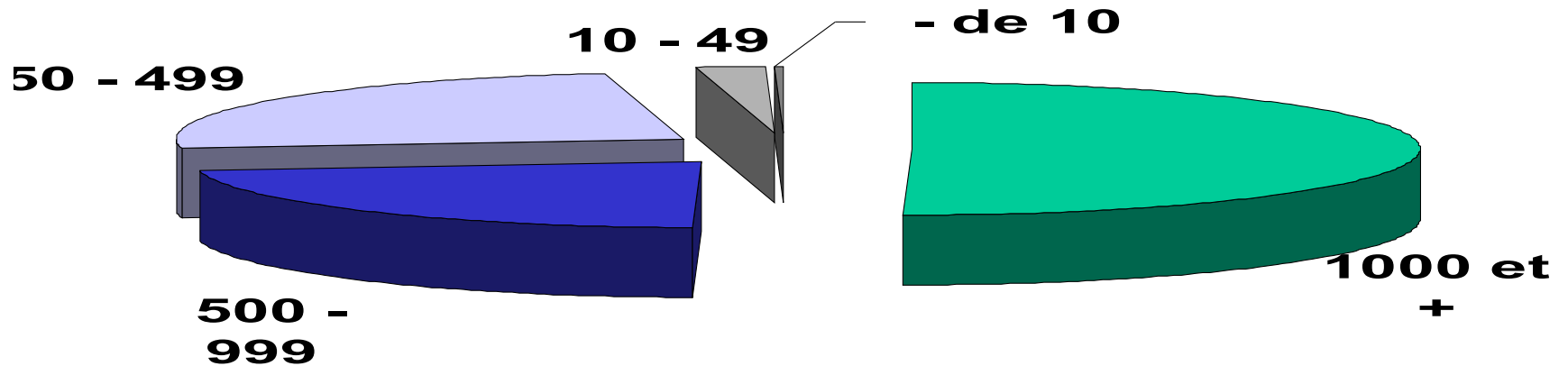



Éléments d'évaluation

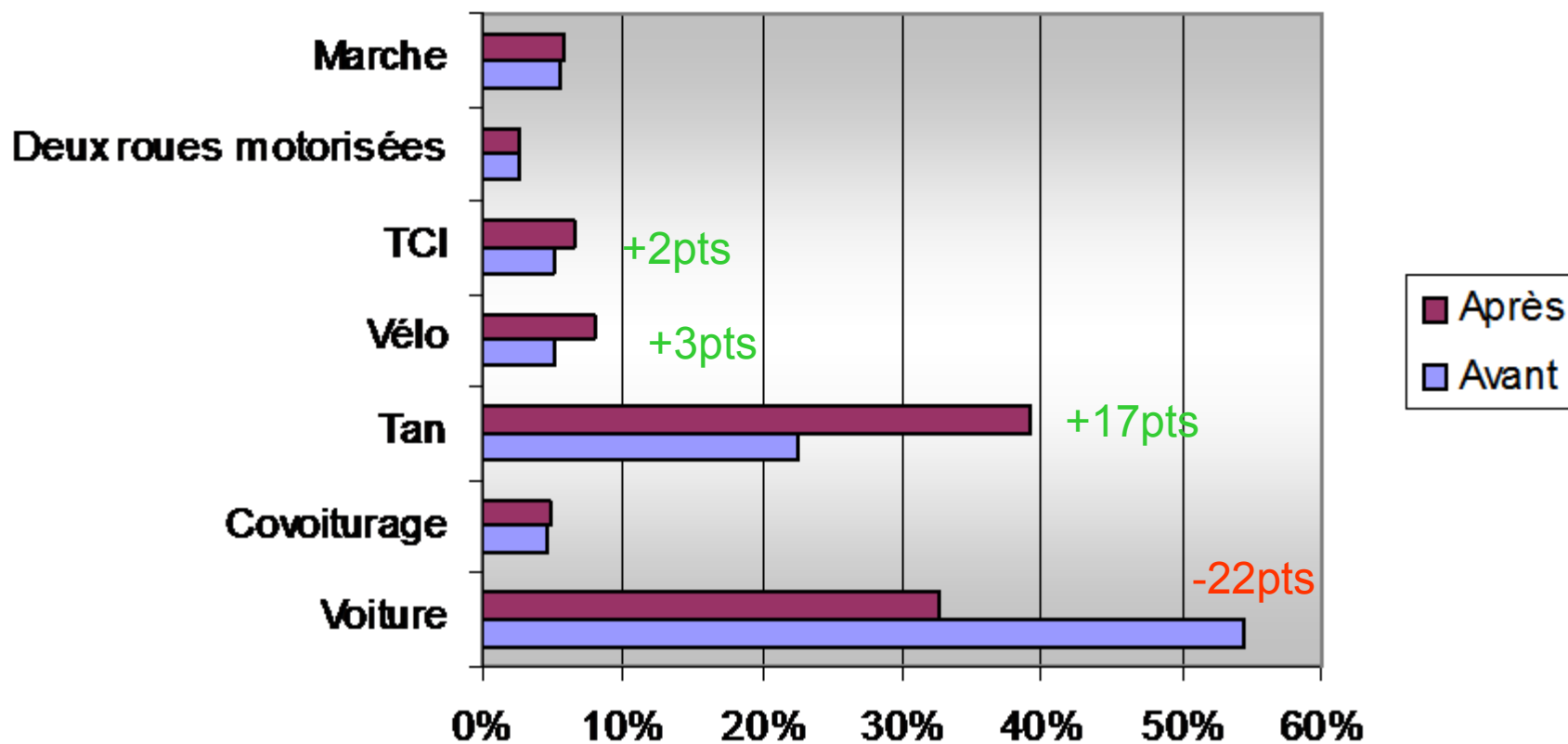

Évaluation réalisée sur près de 10 000 questionnaires



Merci de votre attention ...